

PERTE DE CHARGE (à 6 bar)

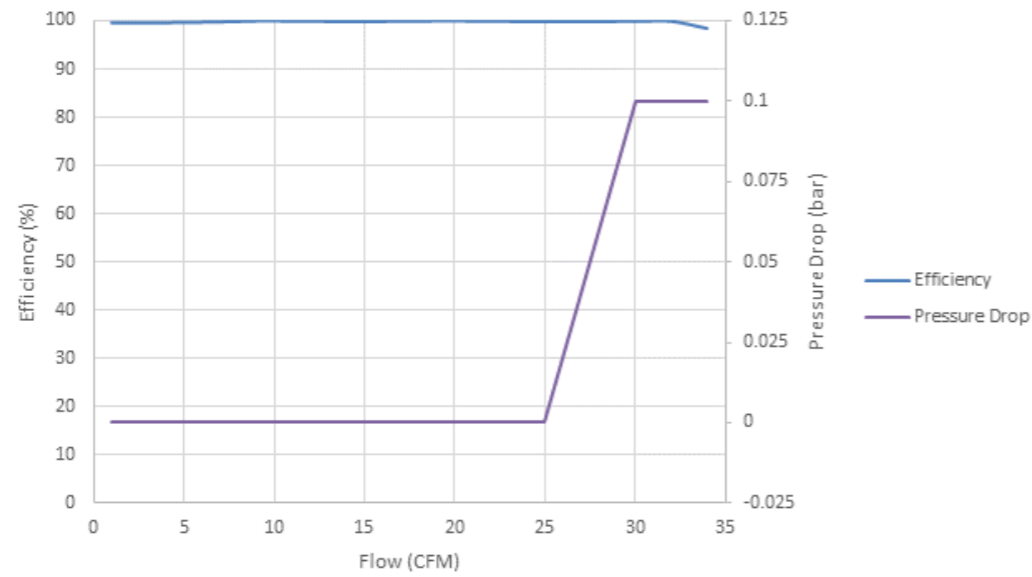

PERTE DE CHARGE (à 8 bar)

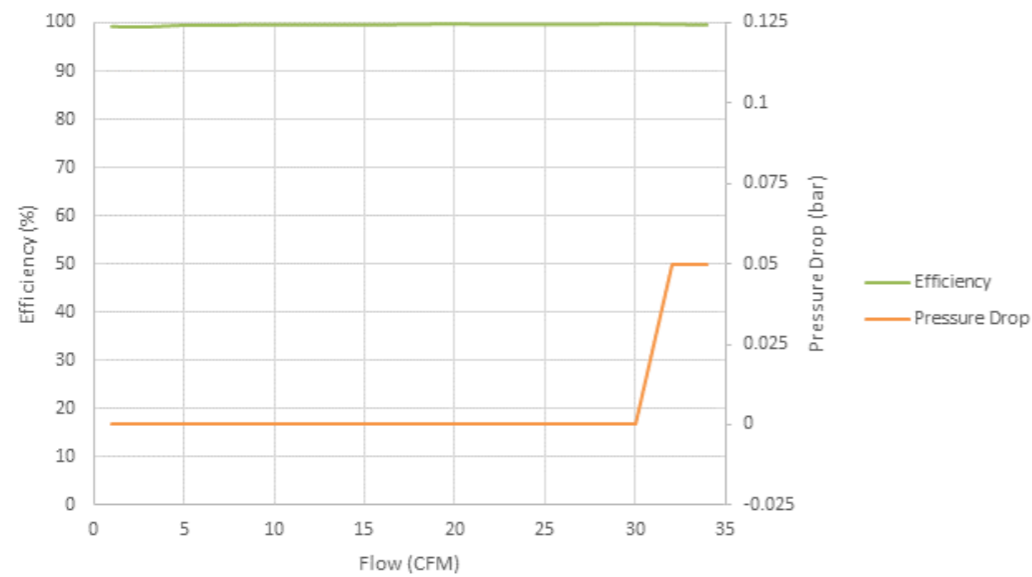

EXPEL 30 - FILTRE A AIR COMPRI ME D'EAU, HUILE ET SOLIDES AU POINT D'UTILISATION

Qualité exceptionnelle d'air comprimé garantie

Expel améliorera considérablement vos réseaux d'air comprimé dans tous les types d'industrie. Le design breveté unique lui permet d'éliminer efficacement 99,9999% de liquide, d'huile, d'eau et autres contaminants jusqu'à 1 micron Installation en point final.



Expel 30

PRESENTATION DU PRODUIT

- Débit nominal maximum de 850 l/mn
* Voir les données techniques aux pages 2,3 et 4.
- Pression maximum 15 bar(g) - 217 psi(g)
- 2 ans de garantie fabricant
- Connexions entrée / Sortie 1/2" & 3/4" BSPT / NPT
- Supprime 99,9999% de toutes les eaux liquides, des huiles et des filtres les particules solide jusqu'à 1 micron
- Corps et tête en inox 304
- Indicateur de pression en standard
- Manomètre en option
- Purge 1/2" BSPT / NPT

FONCTIONNALITES

- Certification ISO 12500 part 3 et 4 en standard
- Premier filtre nettoyable et réutilisable d'air comprimé du monde
- Aucune perte de charge causée par un filtre encrassé
- Aucune source d'alimentation requise
- Diminution significative des coûts dus à l'entretien
- Performance instantanée dès le démarrage ou en régime pulsé
- Disponibilité de toutes les pièces détachées
- Entièrement démontable
- Aucune perte de performance dans le temps sur la qualité de filtration.

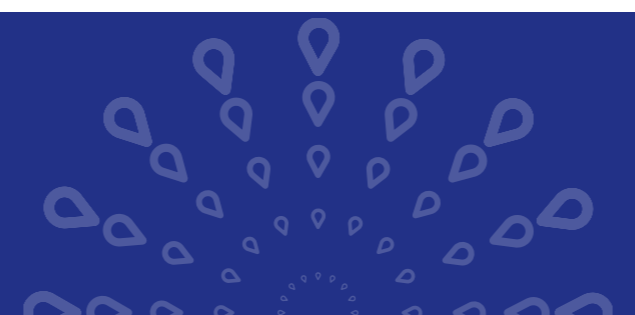

DONNÉES TECHNIQUES

CONDITIONS DE SERVICE

Débit sous 7 bar(g)	0.14 - 0.85m ³ /min
	8.5 - 51 m ³ /hr
	5 - 30 cfm
Pression de service	141 - 850 litres/min
	1 - 15 bar(g)
Température de service	15 - 217 psi(g)
	>0 to +80 °C
Température Maximum d'entrée recommandée	>32 to 176 °F
	35 °C
	95 °F

SPECIFICATION MECANIQUE

Code produit - 1/2"	6000-002-AA
Code produit - 3/4"	6000-003-AA
Connexion Entrée/Sortie	1/2" or 3/4" BSPT/NPT
Connexion purge	1/2" (m) BSPT/NPT
Poids	2.08 kg
Dimensions	293 mm x 80 mm
Seuil de filtration	jusqu'à 1 µ
Matière (carter)	Inox 304
Matière (interne)	ABS

DIMENTIONNEL *

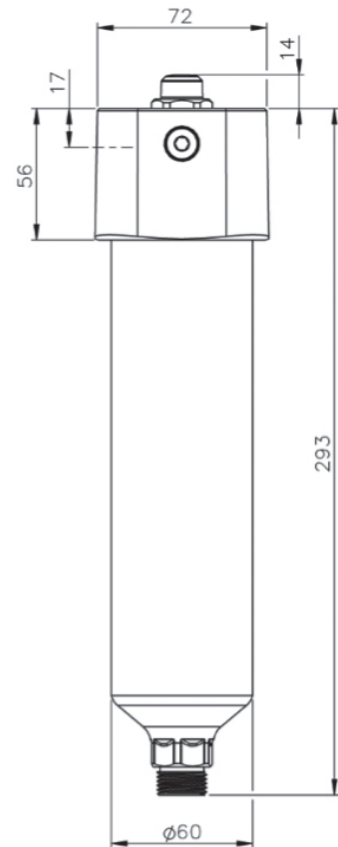

DIMENTIONNEL DE MONTAGE *

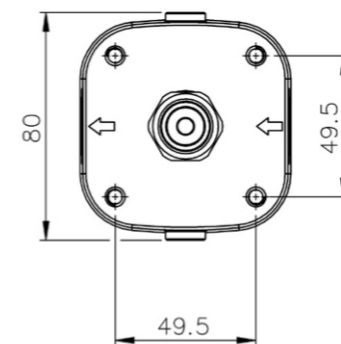

COMPOSITION BOITE QTÉ

Unité Expel 30	1
Equerre de montage	1
Visserie M6 x 8 mm	4
Vis de fixation	4
Cheville	4
Manuel	1

Purge manuelle et automatique disponible sur demande www.originalavg.com

*non Echelle

PERTE DE CHARGE (à 7 bar)

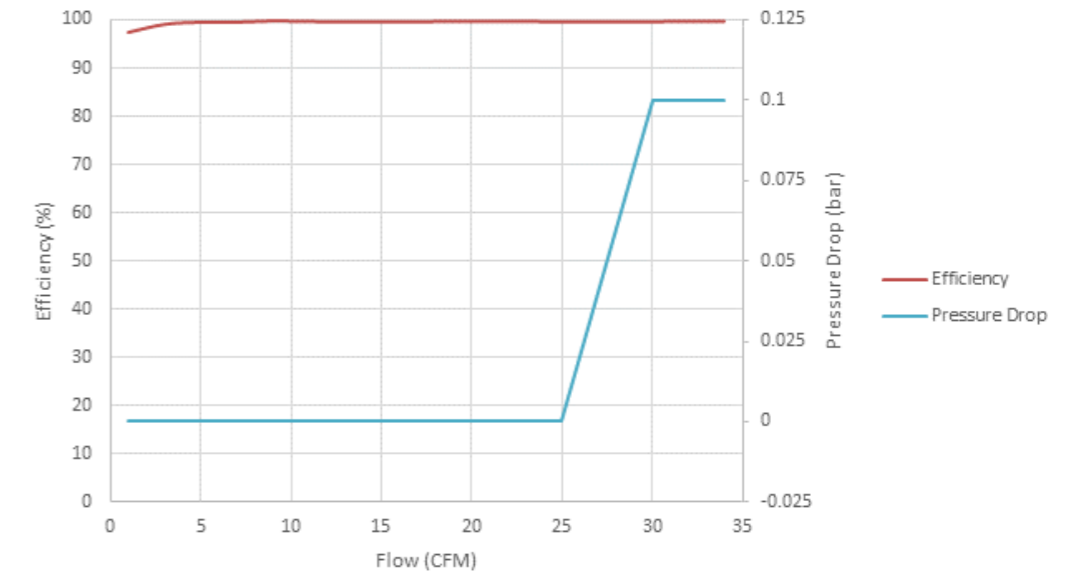

EFFICACITE D'EXTRACTION LIQUIDE

